

第20回 医療機器設計・製造展示会 メディカルクリエイションふくしま2024

申込締切 **2024年6月30日**

※予定小間数に達した場合は、締切前でも受付を終了します。
※本展示会公式サイトの出展者情報ページは申込順の掲載となります。

●小間仕様 以下が1小間分の出展料に含まれます。

基礎小間	バックパネル、サイドパネル、パラペット
基礎照明	1灯 パラペット裏側に取り付ける蛍光灯
社名板	1枚 W900×H300mm
長テーブル	1台 W1800×D600×H700mm
白布	1枚
椅子	2脚
2口コンセント	1個 100V/10A

※他、追加の場合は別途料金が発生します。
◎2小間以上お申込みの場合、小間数に比例して増加します。

●出展料

①福島県内企業	※県内に製造所等がある企業含む	100,000円 <small>(税込)</small> /小間
②県外企業		120,000円 <small>(税込)</small> /小間
③支援機関・官公庁・大学・研究機関	※	30,000円 <small>(税込)</small> /小間

※「支援機関・官公庁・大学・研究機関」が企業と共同出展する場合の出展料は、それぞれの料金の合算となります。なお、「支援機関・官公庁・大学・研究機関」のための小間が不要なときは、③の出展料は加算しません。

例) 支援機関と県内企業2社の共同出展(全て展示あり、計3小間)……………230,000円
支援機関と県内企業2社の共同出展(支援機関は取りまとめのみ、計2小間)……200,000円
大学と県内企業1社の共同出展(全て展示あり、計2小間)……………130,000円

●開催までのスケジュール

6月30日(日)	出展申込締め切り
7月18日(木)	出展者説明会
7月下旬	出展者情報WEBページの情報入力開始
8月上旬	招待状配布
9月26日(木)	搬入・装飾
9月27日(金)・28日(土)	メディカルクリエイションふくしま2024開催
9月28日(土)	搬出 16:00～(予定)

早期申込特典!

4/30までの
お申込みで

本展示会公式サイト内に
ピックアップ企業・団体として
表示します!

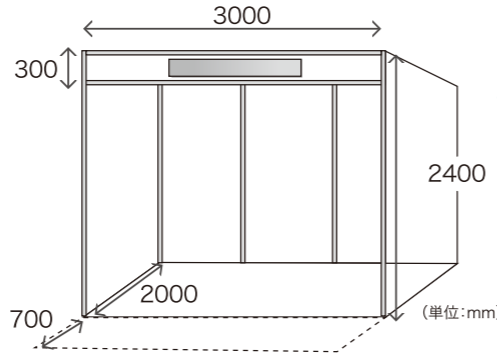

募集小間数
225
小間

出展場所指定プラン 先着12社限定

「出展料+50,000円/小間」(申込条件、審査あり)

- ①申込順に希望の出展場所を指定!
 - ②展示会ガイドブックに製品情報等を無料掲載!
- ・医療機器の開発・製造、部材供給等の実績がある企業を対象とします。
(支援機関・官公庁・大学・研究機関は対象外)
・1小間に対し複数企業で出展する場合は本プランの対象外とします。
・1社につき2小間までを上限とします。

お申込み 出展申込フォームの「出展場所指定プラン」にチェックを入れてください。

◎出展場所の指定は、申込順にWEBミーティングを実施し決定します。

上記指定プラン以外の方は、出展分野カテゴリに沿って以下の①②③を考慮して、事務局で配置決定します。

※①申込順 ②小間数 ③出展製品 ※ご希望は一切受付できません。

キャンセル料の負担	●6月末日までのキャンセル/出展料の30% ●7月末日までのキャンセル/出展料の50% ●8月1日以降のキャンセル/出展料の100%
会場の変更及び開催の中止	天災・その他の不可抗力により、会場を変更もしくは展示会を中止することがあります。
出展の変更・取り消しについて	薬機法に抵触する可能性のある展示物については、展示内容の変更をお願いする場合があります。 福島県暴力団排除条例により、暴力団員、暴力団関係者、暴力団関係企業の出展はできません。

お申込みは本展示会公式サイトからお手続きください。

最新情報はこちらから!

<https://fmdipa.jp/mcf/>



【主催】メディカルクリエイションふくしま実行委員会

【構成団体】福島県、郡山市、ふくしま医療機器開発支援センター、福島県医療福祉機器産業協議会、福島県医療機器販売業協会、一般社団法人福島県臨床工学技士会、一般社団法人福島県理学療法士会、一般社団法人福島県作業療法士会、公立大学法人福島県立医科大学、日本大学工学部、公益財団法人福島県産業振興センター、公益財団法人郡山地域テクノポリス推進機構、福島民報社

【後援団体】文部科学省、厚生労働省、経済産業省 東北経済産業局、一般社団法人日本医療機器学会、公益財団法人医療機器センター、一般社団法人日本医療機器産業連合会、一般社団法人日本医療機器テクノロジー協会、一般社団法人日本医療機器工業会、一般社団法人米田医療機器・IVD工業会(AMDD)、先進医療技術工業会(AdvaMed)、NPO 法人医工連携推進機構、一般社団法人福島県医師会、公益社団法人福島県歯科医師会、一般社団法人福島県薬剤師会、公益社団法人福島県看護協会、公益社団法人福島県診療放射線技師会、一般社団法人福島県臨床検査技師会、独立行政法人日本貿易振興機構 福島貿易情報センター、福島県商工会議所連合会、福島県中小企業団体中央会、独立行政法人中小企業基盤整備機構 東北本部、福島県信用保証協会、福島県中小企業家同友会、一般社団法人福島県発明協会、公益財団法人郡山コンベンションビューロー、福島県商工会連合会、郡山商工会議所、独立行政法人国際協力機構 東北センター、株式会社東邦銀行、株式会社日刊工業新聞社 福島支局、福島民友新聞社 (以上予定)

お問い合わせ

事務局/ふくしま医療機器開発支援センター TEL.024-954-4014
〒963-8041 福島県郡山市富田町字満水田27番8 mcf@fmdipa.or.jp

今こそ、
日本のものづくりの底力が
医療機器産業を押し上げる

第20回 医療機器設計・製造展示会

メディカル
クリエイション
ふくしま2024

医療技術の最前線に見て・触れて・体感する

日時

2024. 9/27金・28土
10:00~17:00 (9/28土は~16:00)

会場

ビッグパレットふくしま
福島県郡山市南二丁目52

20回目の“メディカルクリエイションふくしま”は
さらにパワーアップ!

1 ものづくり企業の
魅力を発信

2 医療機器メーカー
とのマッチング

3 専門家による
個別アドバイス

出展者にうれしい企画がたくさん!詳しくは中面にて!!

展示会 出展者募集中!

What's

Medical Creation Fukushima

日本最大級の医療機器設計・製造展示会

メディカルクリエーションふくしまとは

福島県では、2005年より、医療機器分野への新規参入促進を目指した「次世代医療産業集積プロジェクト」を推進しており、その柱となる取り組みが「メディカルクリエーションふくしま」です。

本会は、国内で最も早く設計・製造技術に着目した地方展としてスタートしましたが、今では、北は北海道から南は沖縄まで、全国から医療機器開発に挑戦する人々が集う展示会に成長しています。



POINT!

ものづくり企業が得意とする技術と医療機器メーカーによる最新医療機器を一堂に展示。

医療現場で求められるニーズと企業の優れた技術（シーズ）とのマッチングを推進。

医療機器産業における最新の話題や人材育成をテーマとしたセミナーなどを開催。

●出展対象●

- 医療機器メーカーに技術やサービスを提案したいものづくり企業
- 新たな技術や部材を求めてものづくり企業を探索中の医療機器メーカーやスタートアップ企業
- 医療機器開発の支援を行っている支援機関・官公庁
- 医療機器開発に関連する研究を行っている大学・研究機関等

●出展分野●

金属加工技術、プラスチック加工、成形技術、工具、マシンツール、コンポーネツ、原材料(金属・非金属・樹脂・新素材)、接着・接合技術、フィルター・不織布・テープ、チューブ・パイプ、ロボット技術、3D技術、設計製造ソフトウェア、組立・自動化、OEM・受託製造、印刷・ラベル、梱包・パッケージング、表面めっき処理技術、センサー・計測機器、電子部品・電子機器、大学、研究機関、支援機関・官公庁、医療関連製品、介護支援製品

開催実績 メディカルクリエーションふくしま2023



- 出展者数 / 220企業・団体 (福島県内85 / 県外135)
- 参加者数 / 2日間合計3,527名 (1日目/1,832名、2日目/1,695名)

主な来場者

- | | | |
|----------------|-----------------|--------------|
| 会津オリンパス | コスミックエムイー | 栃木精工 |
| アイ・メディックス | サクラグローバルホールディング | トプコンオプトネクス |
| アトムメディカル | サクラ精機 | NISSHA |
| 池上通信機 | シオダ | ニチオン |
| イシダメディカル | ジョンソン・エンド・ジョンソン | ニプロ |
| エア・ウォーター・リアライズ | 泉工医科工業 | ビーブラウンエースクラブ |
| SBカワスミ | センチュリーメディカル | フィリップスジャパン |
| カーディナルヘルス | 大研医器 | 富士システムズ |
| キャノン電子管デバイス | タカラベルモント | 武州製薬 |
| キャノンメディカルシステムズ | タスク | フクダ電子 |
| 京セラ | 帝人 | ミズホ |
| グッドマン | 帝人ナカシマメディカル | 山科精器 他 |
| 小池メディカル | テルモ | |
| コヴィディエンジャパン | 東海メディカルプロダクツ | (五十音順) |

取引実績事例

MCF大賞への参加をきっかけに、医療機器メーカーへの自社製品導入が決まった。

出展製品が医療機器メーカーの目に止まり、カタログに掲載いただいて、販路が広がった。

弊社新開発の材質が医療機器メーカーに採用された。

大学研究室から部品製造依頼があった。

医療機器メーカー担当者や医療・介護従事者、ものづくり企業等からのニーズ収集、連携先の探索、技術やサービスの提案など、ビジネスチャンスが多数！

週末開催の今回は、医療機器メーカーの担当者や医療・介護従事者の来場を促進する企画を用意しています。

企画1 ものづくり企業の魅力を発信



他にもまねできない磨き抜かれた自社の技術を展示する「ふくしまTECHてっくストリート」は、規模を拡大して実施！出展ブースとは別に特別展示スペースでの発信ができ、自社製品の魅力を来場者に強く訴求するチャンスです。

企画2 医療機器メーカーとのマッチング



「新たな取引先を開拓したい」医療機器メーカーと、OEM製造や部材供給を行う出展企業とのマッチング会を行います。企業を探索している医療機器メーカーに向けて、提案や自社技術のPRができます。

企画3 医療機器専門家による個別アドバイス



OB・OGブースツアー (医療機器産業新規参入の方向け)

自社の技術を活用して異業種からの参入を検討している企業に対し、医療機器メーカーのOB・OGが目利きをし、参入方法のアドバイスをいたします。

スペシャリストブースツアー (医療機器産業参入済みの方向け)

すでに参入済みで、自社製品を有する企業に対し、臨床工学技士・看護師・理学療法士・作業療法士などが、販路や改良などについてのアドバイスをいたします。

他にも多彩な企画をご用意！

●第13回メディカルクリエーションふくしま(MCF)大賞

企業の挑戦と成果を広く紹介し、最も優れた製品・技術を持つ企業を決定します。最終審査に残った企業のエントリー製品は、会場の特設ブース内に飾られ、来場者に自社製品を広くPRできます。

●出展者・来場者交流会

出展者と来場者が気軽に情報交換できる場を用意します。

●各種セミナー

業界が注目するトピックスのセミナーを開催します。

次世代を担う学生も多数来場

●第5回創生アイデアコンテスト

●学生ハンズオンツアー

※各企画への参加方法は、7月以降、事務局からお知らせします。

出展者サポート



招待状

出展者に招待状100部を用意します。来てほしい方への周知に活用ください。また、事務局では全国の医療機器メーカー本社や製造工場約700社に招待状を配布し、来場を促進します。



公式サイト掲載

本展示会公式サイトに出展者情報ページを掲載します(申込順)。2025年3月までの約7か月間公開し、情報を発信し続けます。企業情報、製品紹介を掲載できるほか、お問い合わせ機能も用意します。

個別WEB相談会

2024年 6/3(月)~6/7(金) 9:30~17:00

上記時間内でご希望の時間帯を選択できます。(30分程度)

「出展するメリットは？」、「どのような方が来場しますか？」...などの質問に事務局がお答えします。



相談会お申込み

少しでも気になることがありましたら、お気軽にご相談ください。申込期限 / 5月31日(金)12:00まで

出展を検討中の方 Welcome!